



# Thai Air Scale Ltd.,Part.

554/4 หมู่ 3 ต.ศรีประจันต์ อ.ศรีประจันต์ จ.สุพรรณบุรี 72140

โทร.086-1663-187 แฟกซ์.035-582-490 E-mail : tas.scale@hotmail.com

รับปรึกษา ออกแบบ จำหน่าย นำเข้า และซ่อม เครื่องชั่งสำหรับอุตสาหกรรมทุกประเภท พร้อมโปรแกรมเครื่องชั่ง

## ระบบงานพื้นฐานสำหรับงานเครื่องชั่งในอุตสาหกรรมทุกชนิด



## คุณสมบัติของโมดูลอ่านน้ำหนัก TLB485

12 - 24 VDC +/- 10% ; 5 W max 8 ( 350 ohm ); 5VDC/120mA < 0.01% Full Scale < 0.0005 % F.S. /°C 24 bit (ca 16000000 points) 4.8kHz +/- 999999 +/- 39 mV +/- 7 mV/V 300 conversions/sec. - 999999 ; + 999999 0 - 4 ; x 1 x 2 x 5 x 10 x 20 x 50 x 100 0.012 - 7 sec / 5 - 300 Hz N.3 - max 115 VAC / 150mA N.2 - optoisolated 5 - 24 VDC PNP RS485 2400, 4800, 9600, 19200, 38400, 115200 85 % - 30°C + 80°C - 20°C + 60°C -10°C + 40°C	POWER SUPPLY and CONSUMPTION No LOAD CELLS IN PARALLEL and SUPPLY LINEARITY THERMAL DRIFT A/D CONVERTER MAX DIVISIONS (with measure range: +/- 10mV =2mV/V) MEASURE RANGE MAX LOAD CELL'S SENSITIVITY MAX CONVERSIONS PER SECOND DISPLAY RANGE DECIMALS / DISPLAY INCREMENTS DIGITAL FILTER / CONVERSION RATE LOGIC RELAY OUTPUTS LOGIC INPUTS SERIAL PORT BAUD RATE HUMIDITY (condensate free) STORAGE TEMPERATURE WORKING TEMPERATURE WORKING TEMPERATURE (CE-M APPROVED)
--	--



# Thai Air Scale Ltd.,Part.

554/4 หมู่ 3 ต.ศรีประจันต์ อ.ศรีประจันต์ จ.สุพรรณบุรี 72140

โทร.086-1663-187 แฟกซ์.035-582-490 E-mail : tas.scale@hotmail.com

รับปรึกษา ออกแบบ จำหน่าย นำเข้า และซ่อม เครื่องชั่งสำหรับอุตสาหกรรมทุกประเภท พร้อมโปรแกรมเครื่องชั่ง

## ระบบเครื่องชั่งส่วนผสมคอนกรีตชนิดชั่งส่วนผสมทีละอย่าง

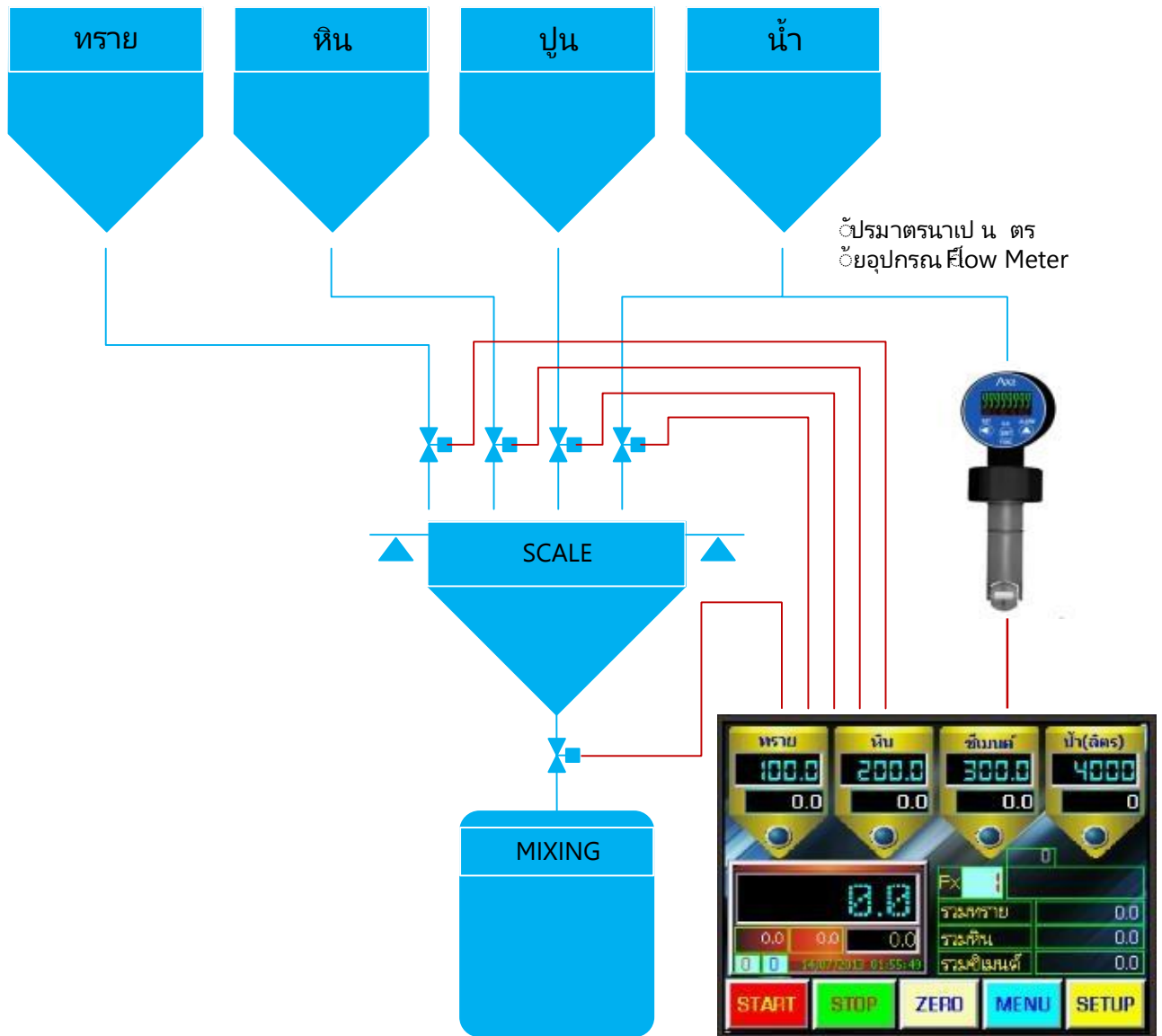



## Thai Air Scale Ltd., Part.

554/4 หมู่ 3 ต.ศรีประจันต์ อ.ศรีประจันต์ จ.สุพรรณบุรี 72140

โทร.086-1663-187 แฟกซ์.035-582-490 E-mail : tas.scale@hotmail.com

รับปรึกษา ออกแบบ จำหน่าย นำเข้า และซ่อม เครื่องชั่งสำหรับอุตสาหกรรมทุกประเภท พร้อมโปรแกรมเครื่องชั่ง

### คุณสมบัติทั่วไปของระบบเครื่องชั่ง

1. ใช้โมดูลในการอ่านค่าน้ำหนักจากโหลดเซลล์คุณภาพสูงจากประเทศอิตาลี Model TLB485 ซึ่งมีมาตรฐานรับรองผลิตภัณฑ์จากองค์กรต่างๆในกลุ่มยุโรปโซนมามากมาย
2. แสดงผลเป็นภาษาไทยได้
3. ควบคุมระบบงานเครื่องชั่งผ่านจอทัชสกรีนขนาด 5.6" ทำงานร่วมกับ PLC ทำให้ง่ายต่อการใช้งาน
4. สามารถเขียน โปรแกรมโปรเซสควบคุมระบบงานเครื่องชั่ง ได้ตามความต้องการของลูกค้า
5. สามารถสร้างสูตรในการผลิตได้ 250 รายการ เก็บค่าได้ขณะไม่มีกระแสไฟฟ้าจ่ายให้ระบบ
6. การการรักษาความปลอดภัยของระบบด้วยรหัสผ่าน 5 ระดับ
7. จอภาพแสดงสีได้สูงสุด 65K เคนสีและสามารถ
8. มีพอร์ตสื่อสาร RS-232 เพื่อส่งงานเครื่องพิมพ์และอุปกรณ์ต่างๆที่สามารถสื่อสารด้วย RS-232
9. มีพอร์ต RS-485 2 พอร์ต สำหรับการสื่อสารกับอุปกรณ์ในรูปแบบ MODBUS และ โปรโตคอลต่างๆมากมาย
10. สามารถบันทึกข้อมูลการชั่งน้ำหนักลงอุปกรณ์เก็บข้อมูลแบบ USB ได้

### คุณสมบัติเกี่ยวกับโปรแกรมควบคุมการชั่งส่วนผสม 5 ชนิด

1. โปรแกรมสามารถควบคุมการชั่งส่วนผสมคอนกรีต สามารถควบคุมอุปกรณ์การปิดที่เป็นโซลินอยด์วาล์ว เม็ก เนติกรีเลย์ อินเวอร์เตอร์ไดรฟ์มอเตอร์ เป็นต้น
2. เลือกโหมดการชั่งน้ำหนักได้หลายโหมด เช่น
  - 2.1 ชั่งเสร็จแล้วปล่อย เมื่อชั่งวัตถุตัวแรกเสร็จแล้วปล่อยออก แล้วจึงกลับไปชั่งวัตถุตัวที่สอง
  - 2.2 ชั่งเสร็จแล้ว Tare เมื่อชั่งวัตถุตัวแรกเสร็จทำการ Tare นาหนักให้เป็นศูนย์ แล้วจึงชั่งวัตถุตัวที่สอง
  - 2.3 ชั่งแบบรวมน้ำหนักจนครบ Batch เมื่อชั่งวัตถุตัวแรกเสร็จก็จะทำการ โหลดค่าวัตถุตัวที่สองมาชั่งต่อจากน้ำหนักเดิมจนครบ Batch
3. เมื่อชั่งวัตถุแต่ละอย่างเสร็จเครื่องจะทำการรวมน้ำหนักแยกเป็นประเภทให้ ทำให้ผู้ใช้รู้ปริมาณการใช้วัตถุแต่ละอย่างได้
4. มีโหมด Auto / Manual ให้เลือกใช้งาน
5. สามารถพิมพ์ตัวชั่งน้ำหนักในแต่ละ Batch ที่ชั่ง หรือพิมพ์สรุปรายงานการชั่งผ่านเครื่องพิมพ์แบบ Serial Port



## Thai Air Scale Ltd.,Part.

554/4 หมู่ 3 ต.ศรีประจันต์ อ.ศรีประจันต์ จ.สุพรรณบุรี 72140

โทร.086-1663-187 แฟกซ์.035-582-490 E-mail : tas.scale@hotmail.com

รับปรึกษา ออกแบบ จำหน่าย นำเข้า และซ่อม เครื่องชั่งสำหรับอุตสาหกรรมทุกประเภท พร้อมโปรแกรมเครื่องชั่ง

6. สามารถต่ออุปกรณ์ Paddle Flow Meter เพื่อวัดปริมาณน้ำในการผสมคอนกรีตในแต่ละสูตรการผสม โดยระบบทำงานปั้มน้ำให้เติมน้ำในอัตราส่วนผสมที่กำหนดในสูตรอัตโนมัติ

7. สามารถกำหนดได้ว่าต้องการเติมน้ำยาในส่วนผสมคอนกรีตได้ ถ้ามีการกำหนดให้เติมน้ำยา ระบบจะเติมน้ำยาให้อัตโนมัติ

