



Thai Air Scale Ltd., Part.

554/4 หมู่ 3 ต.ศรีประจันต์ อ.ศรีประจันต์ จ.สุพรรณบุรี 72140

โทร.086-1663-187 แฟกซ์.035-582-490 E-mail : tas.scale@hotmail.com

รับปรึกษา ออกแบบ จำหน่าย นำเข้า และซ่อม เครื่องชั่งสำหรับอุตสาหกรรมทุกประเภท พร้อมโปรแกรมเครื่องชั่ง

เครื่องชั่งบนสายพานแบบฟีดเดอร์ (Belt Feeder Scale)

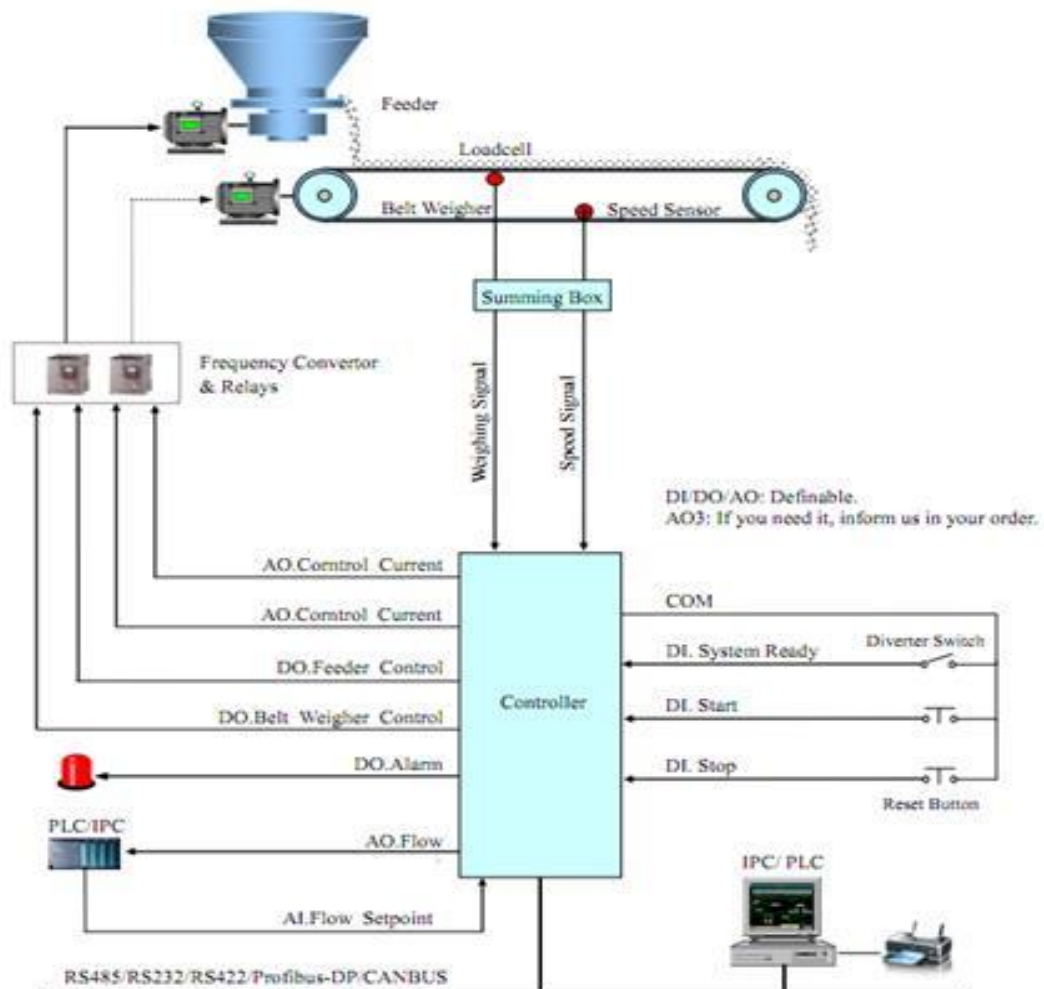



Thai Air Scale Ltd., Part.

554/4 หมู่ 3 ต.ศรีประจันต์ อ.ศรีประจันต์ จ.สุพรรณบุรี 72140

โทร.086-1663-187 แฟกซ์.035-582-490 E-mail : tas.scale@hotmail.com

รับปรึกษา ออกแบบ จำหน่าย นำเข้า และซ่อม เครื่องชั่งสำหรับอุตสาหกรรมทุกประเภท พร้อมโปรแกรมเครื่องชั่ง

คุณสมบัติของเครื่องชั่งแบบ Feeder

1. ชูควบคุมการอ่านน้ำหนักออกแบบเพื่อใช้งานเป็นเครื่องชั่งแบบสายพานตาเรียงโดยเฉพาะ
2. ค่าผิดพลาดในการอ่านน้ำหนัก น้อยกว่า $\pm 1\%$
3. มีระบบป้องกันการ Jamming และให้สามารถใช้งานได้ในพื้นที่สภาพแวดล้อมโรงงานอุตสาหกรรม
4. A/D 24Bit ให้ค่าความแม่นยำสูงและอัตราการการอ่านข้อมูลที่มีความเร็วสูง
5. สามารถต่อโหลดเซลล์ได้สูงสุด 8 ตัว (350 Ohm)
6. มีสัญญาณ Analog Out เพื่อควบคุมอุปกรณ์อินเวอร์เตอร์กำหนดอัตราการไหลให้คงที่/ช่วง โมง ซึ่งมีมาให้ 3 เอาท์พุท ทำให้สามารถควบคุมอุปกรณ์ต่างได้ 3 ยูนิท
7. เชื่อมต่อเข้ากับ PLC/IPC เพื่อควบคุมการทำงานทั้งระบบได้
8. มีอินพุทสำหรับรับสวิทช์ STOP START
9. รองรับการจัดค่าให้ทำงานร่วมกันกับโปรแกรมในระบบอุตสาหกรรม
10. มีพอร์ตการสื่อสารทั้ง RS232/RS485/RS422/Profibus-DP/CANBUS/Ethernet modules และ Analog 4-20mA.
11. สามารถเชื่อมต่อเข้ากับอุปกรณ์ที่สื่อสารแบบ MODBUS เช่น HMI,PLC,PC ได้โดยง่าย
12. สามารถทารายงาน ครั้ง/วัน/เดือน